

ΜΕΤΑΦΟΡΑ ΛΥΜΑΤΩΝ ΚΑΙ
ΣΥΜΠΛΗΡΩΜΑΤΙΚΑ ΕΡΓΑ ΑΠΟΧΕΤΕΥΣΗΣ
ΤΗΣ ΔΗΜΟΤΙΚΗΣ ΚΟΙΝΟΤΗΤΑΣ ΠΟΛΙΧΝΙΤΟΥ

ΤΙΤΛΟΣ	Κλίμακα 1 : 20
Κατασκευαστικά Σχέδια Τυπικές Διατομές Ορυγμάτων	Αρ. Σχεδίου 3.2
ΜΥΤΙΛΗΝΗ, ΙΟΥΛΙΟΣ 2021	
ΑΝΑΔΟΧΟΣ ΜΕΛΕΤΗΣ	ΥΠΟΓΡΑΦΗ - ΣΦΡΑΓΙΔΑ
ΙΩΑΝΝΗΣ ΚΑΛΟΓΕΡΟΠΙΑΝΝΗΣ, ΠΟΛΙΤΙΚΟΣ ΜΗΧΑΝΙΚΟΣ - ΜΗΧΑΝΙΚΟΣ ΠΕΡΙΒΑΛΛΟΝΤΟΣ	

ΣΧΕΔΙΑΣΗ : ΙΩΑΝΝΑ ΤΖΑΝΝΗ

ΕΛΕΓΧΘΗΚΕ

ΔΕΣΠΟΙΝΑ ΜΠΩΚΟΥ
ΠΟΛΙΤΙΚΟΣ ΜΗΧΑΝΙΚΟΣ Π.Ε.

ΘΕΩΡΗΘΗΚΕ
Ο ΔΙΕΥΘΥΝΤΗΣ Τ.Υ. ΔΕΥΑΛ

ΠΑΡΑΣΚΕΥΑΣ ΦΙΝΔΑΝΗΣ
ΠΟΛΙΤΙΚΟΣ ΜΗΧΑΝΙΚΟΣ Τ.Ε.

① ΑΓΩΓΟΣ ΟΜΒΡΙΩΝ

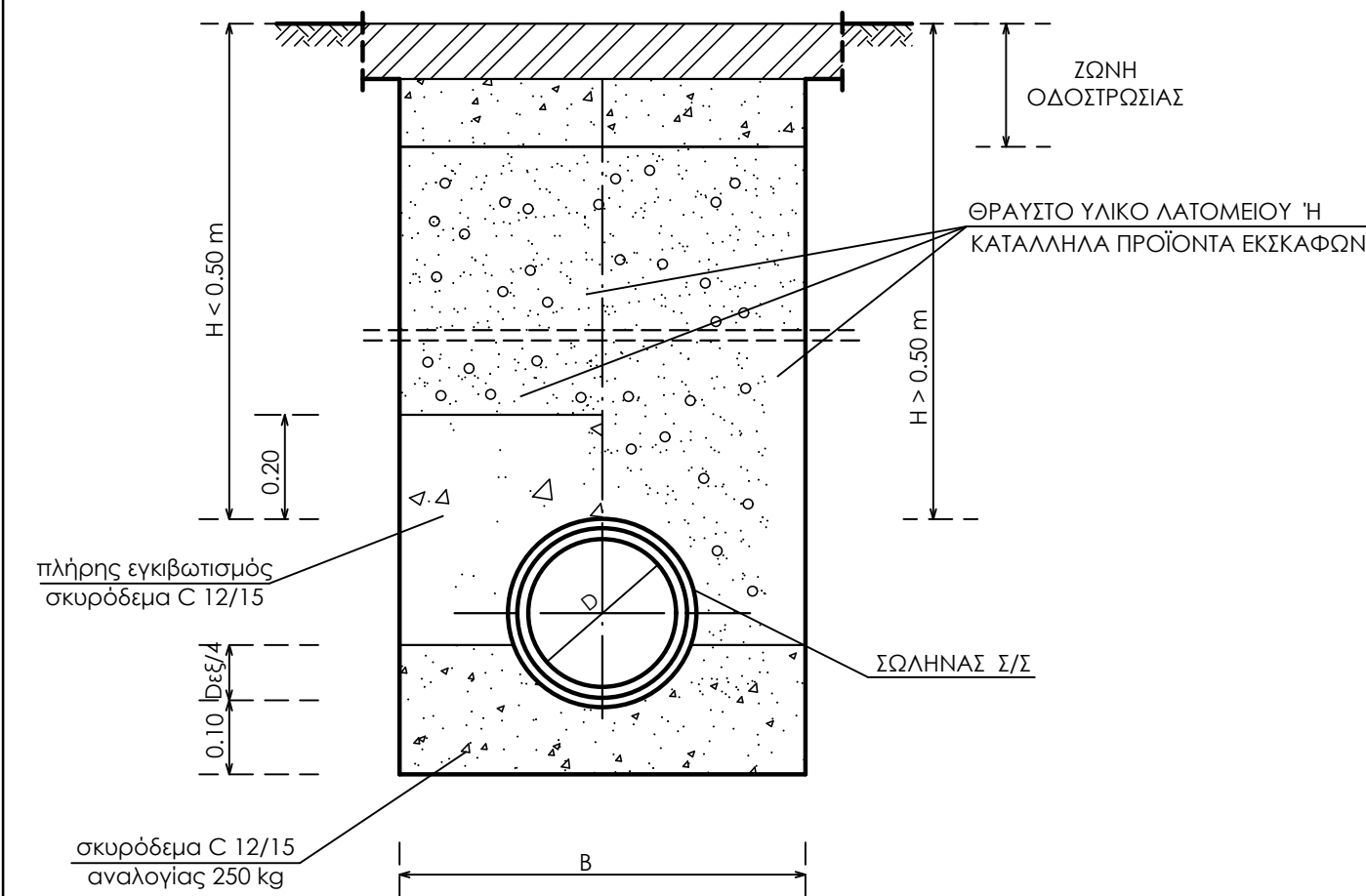

② ΑΓΩΓΟΣ ΑΠΟΧΕΤΕΥΣΗΣ ΑΚΑΘΑΡΤΩΝ

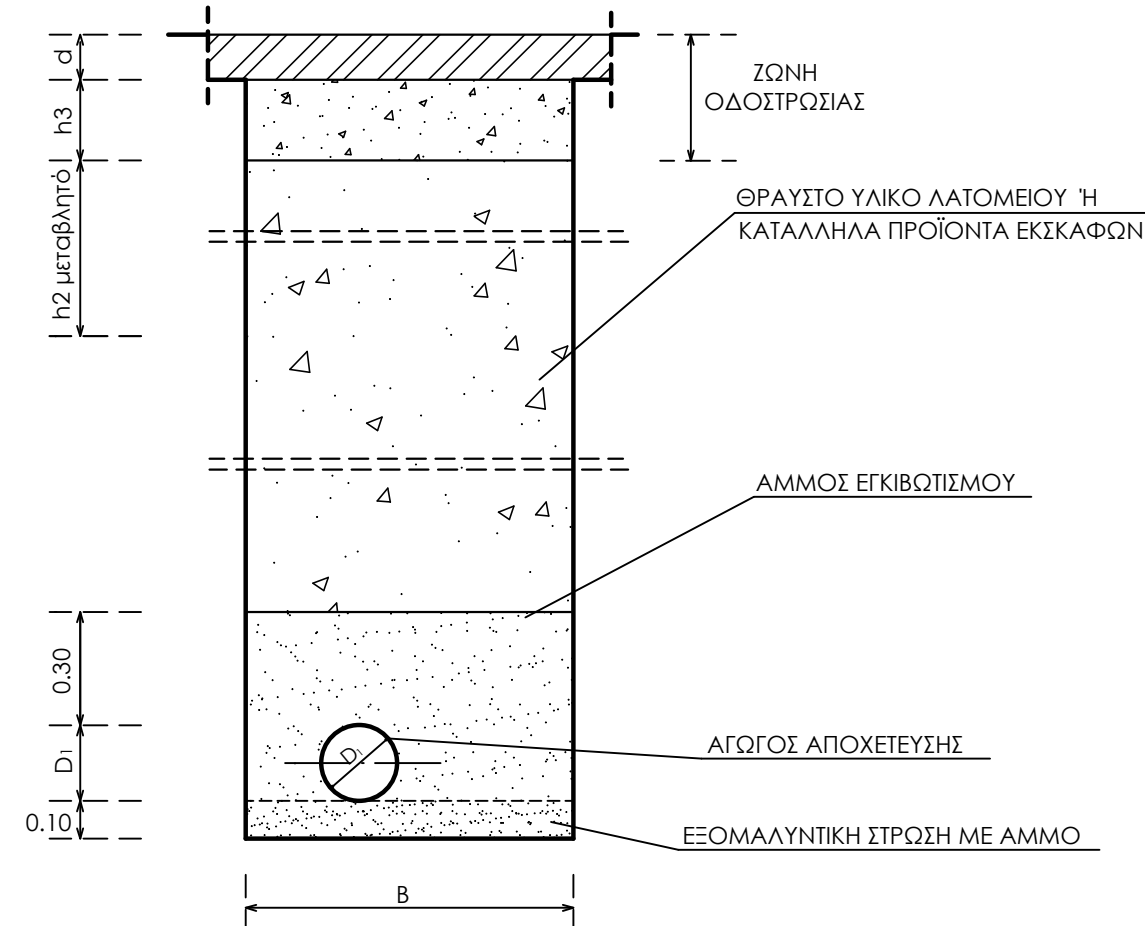

③ ΔΙΑΤΟΜΗ ΕΓΚΙΒΩΤΙΣΜΟΥ

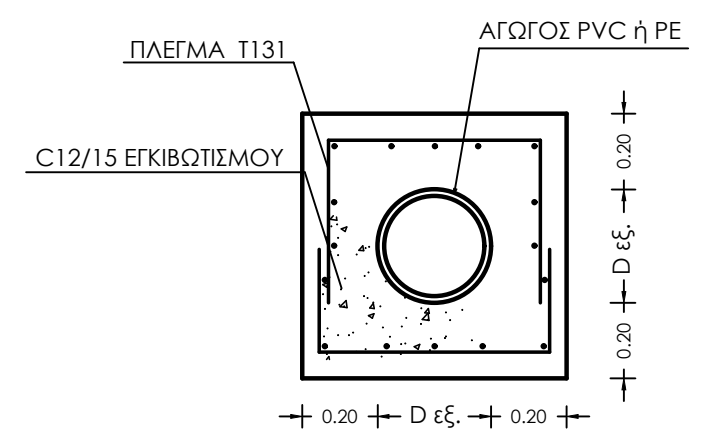

④ ΑΓΩΓΟΙ ΥΔΡΕΥΣΗΣ - ΑΠΟΧΕΤΕΥΣΗΣ ΣΕ ΚΟΙΝΟ ΟΡΥΓΜΑ

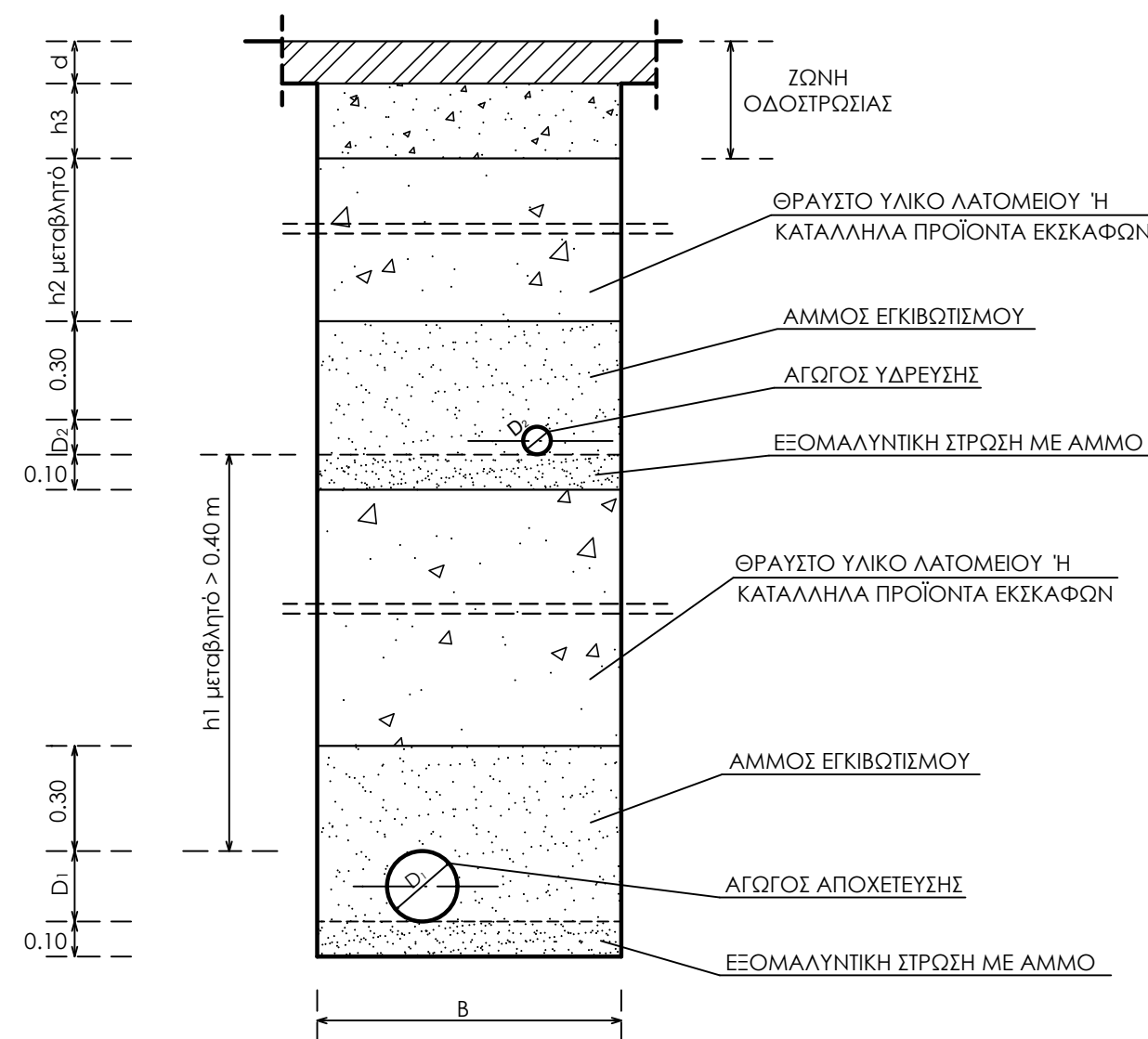

⑤ ΑΓΩΓΟΣ ΥΔΡΕΥΣΗΣ

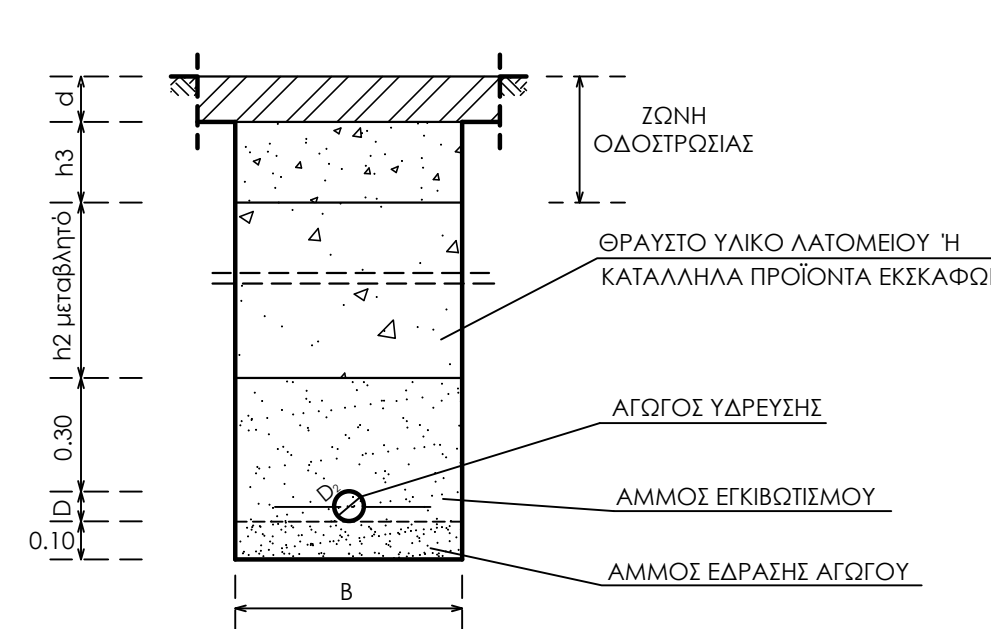

⑥ ΔΙΠΛΟΣ ΚΑΤΑΘΛΙΠΤΙΚΟΣ ΑΓΩΓΟΣ

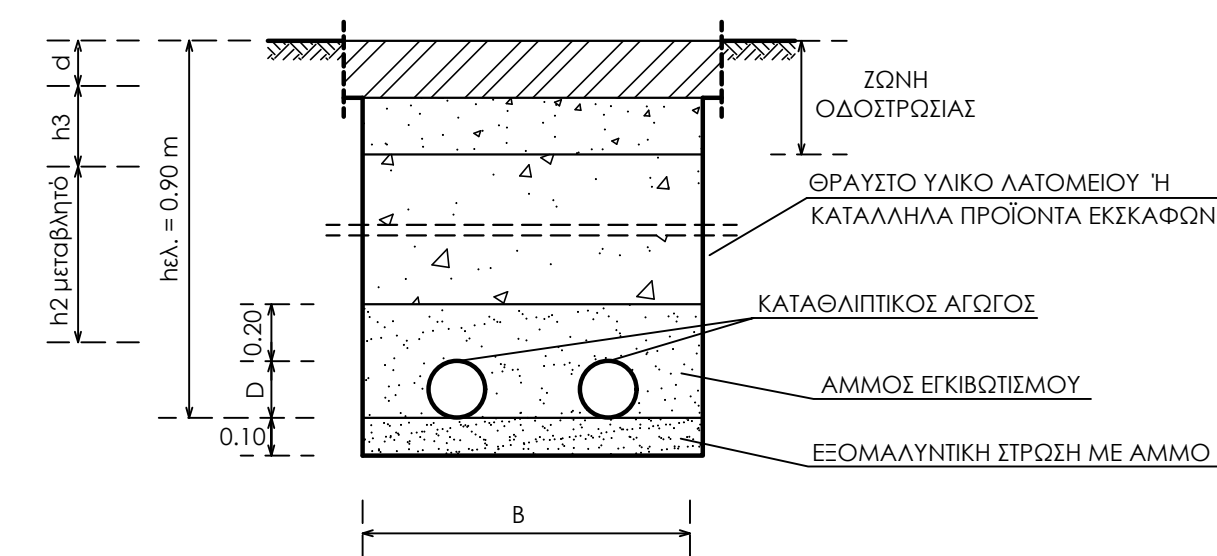

⑦ ΤΟΜΗ ΛΙΘΟΣΤΡΩΤΟΥ

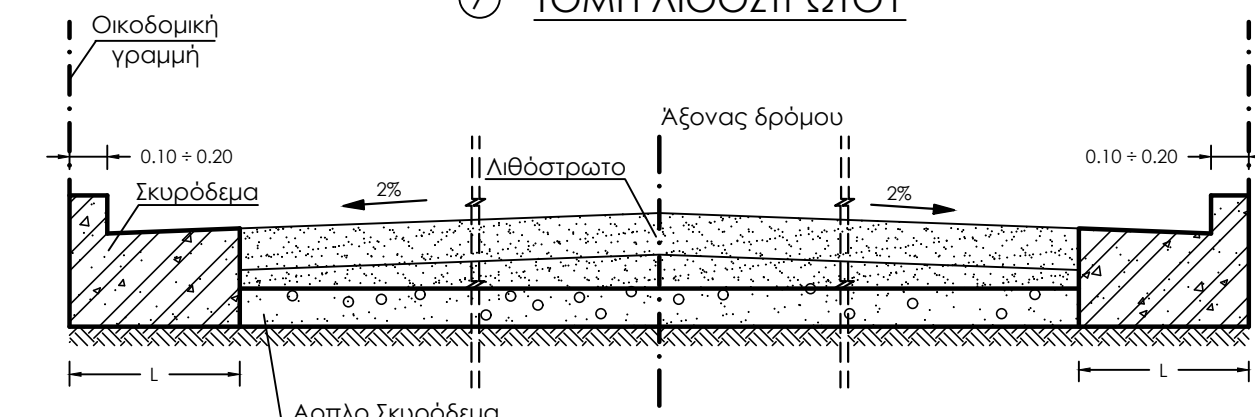

⑧ ΤΟΜΗ ΟΔΟΣΤΡΩΜΑΤΟΣ ΑΠΟ ΣΚΥΡΟΔΕΜΑ

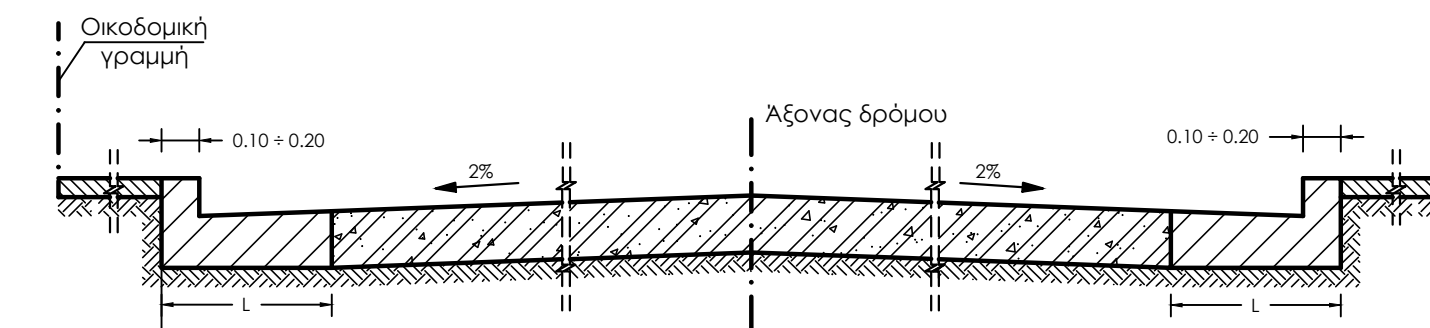

ΠΑΡΑΤΗΡΗΣΕΙΣ

ΖΩΝΗ ΟΔΟΣΤΡΩΣΙΑΣ

- Στους ασφαλτοστρωμένους δρόμους μετά την επίχωση, δεδομένου ότι απαιτείται άδεια τομής ασφάλτου από τη Δ.Τ.Υ. Περιφέρειας Β. Αιγαίου, η αποκατάσταση θα γίνει σύμφωνα με τη διατομή που θα δοθεί από την Δ.Τ.Υ.
- Σε τσιμεντοστρωμένους δρόμους μετά την επίχωση κατασκευάζεται οδοστρώμα ως εξής:
 - α) h3 = 0,10 m (μία στρώση εξυγίανσης βάσης - υπόβασης)
 - β) d = 0,15 m σκυρόδεμα οδοστρώσεως C 16/20
- Σε δρόμους από λιθόστρωτο μετά την επίχωση κατασκευάζεται οδοστρώμα ως εξής:
 - α) h3 = 0,20 m μία στρώση εξυγίανσης βάσης - υπόβασης πάχους 0,10m μία εξομαλυντική στρώση με σκυρόδεμα C 12/15 πάχους 0,10 m
 - β) d = πάχος λιθόστρωτου

ΣΥΜΒΑΤΙΚΗ ΔΙΑΤΟΜΗ ΣΚΑΜΜΑΤΟΣ

Η επιμέτρηση και πληρωμή των χωματουργικών εργασιών θα γίνει σύμφωνα με τα πλάτη που ορίζονται στην ΕΤΕΠ, ΕΛΟΤ 1501-08-01-03-01:2009. Για Διπλό Καταθλιπτικό 2Φ160, το πλάτος ορίζεται σε B = 0,90 m, προσαυξανόμενο κατά το πλάτος των αντιστηρίξεων όπου απαιτούνται.

ΑΝΑΚΑΤΑΣΚΕΥΗ ΑΣΦΑΛΤΙΚΟΥ

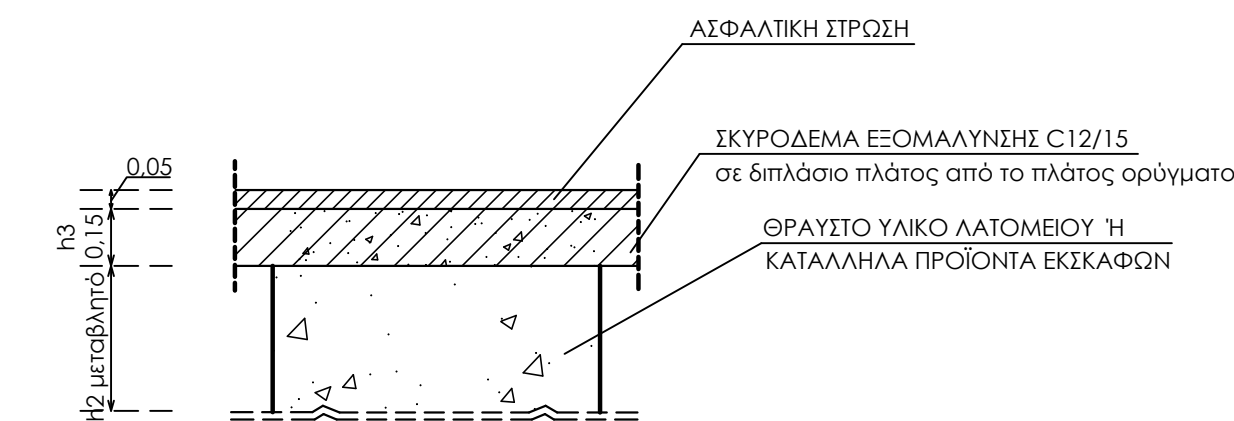

ΑΝΑΚΑΤΑΣΚΕΥΗ ΤΣΙΜΕΝΟΣΤΡΩΤΟΥ

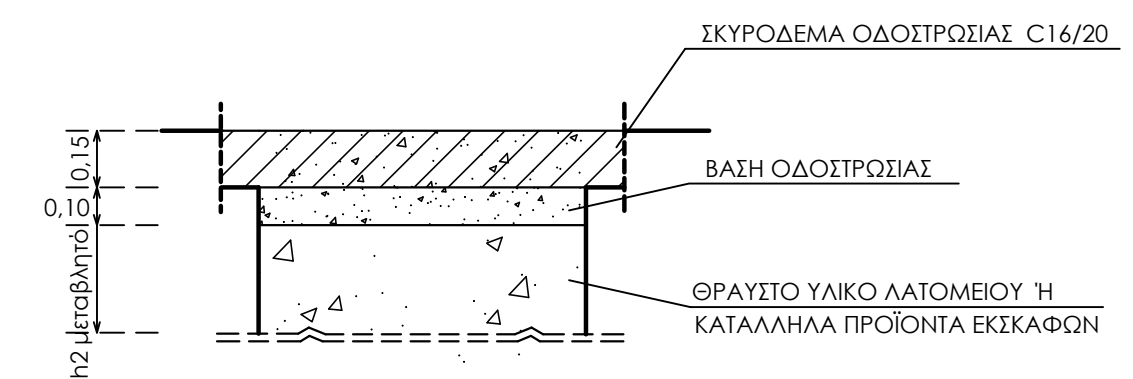

ΑΝΑΚΑΤΑΣΚΕΥΗ ΛΙΘΟΣΤΡΩΤΟΥ

