

**ΣΥΝΔΕΣΗ ΝΕΑΣ ΓΕΩΤΡΗΣΗΣ ΑΓ. ΜΑΡΙΝΑΣ ΜΕ
ΕΞΩΤΕΡΙΚΟ ΔΙΚΤΥΟ ΑΓ. ΜΑΡΙΝΑΣ - ΤΑΞΙΑΡΧΩΝ
ΠΟΛΗΣ ΜΥΤΙΛΗΝΗΣ**

ΤΙΤΛΟΣ		Κλίμακα 1 : 20
Κατασκευαστικά Σχέδια Τυπικές Διατομές Ορυγμάτων		Αρ. Σχεδίου 3.1
ΜΥΤΙΛΗΝΗ, ΙΑΝΟΥΑΡΙΟΣ 2017		
ΑΝΑΔΟΧΟΣ ΜΕΛΕΤΗΣ	ΥΠΟΓΡΑΦΗ - ΣΦΡΑΓΙΔΑ	
ΙΩΑΝΝΗΣ ΚΑΛΟΓΕΡΟΓΙΑΝΝΗΣ, ΠΟΛΙΤΙΚΟΣ ΜΗΧΑΝΙΚΟΣ - ΜΗΧΑΝΙΚΟΣ ΠΕΡΙΒΑΛΛΟΝΤΟΣ		

ΣΧΕΔΙΑΣΗ : ΙΩΑΝΝΑ ΤΖΑΝΝΗ

ΕΛΕΓΧΘΗΚΕ

ΘΕΩΡΗΘΗΚΕ
Ο ΔΙΕΥΘΥΝΤΗΣ Τ.Υ. ΔΕΥΑΛ

ΝΙΚΟΣ ΑΝΑΣΤΑΣΙΟΥ
ΠΟΛΙΤΙΚΟΣ ΜΗΧΑΝΙΚΟΣ Π.Ε.

ΠΑΡΑΣΚΕΥΑΣ ΦΙΝΔΑΝΗΣ
ΠΟΛΙΤΙΚΟΣ ΜΗΧΑΝΙΚΟΣ Τ.Ε.

① ΜΟΝΟ ΑΓΩΓΟΣ ΥΔΡΕΥΣΗΣ

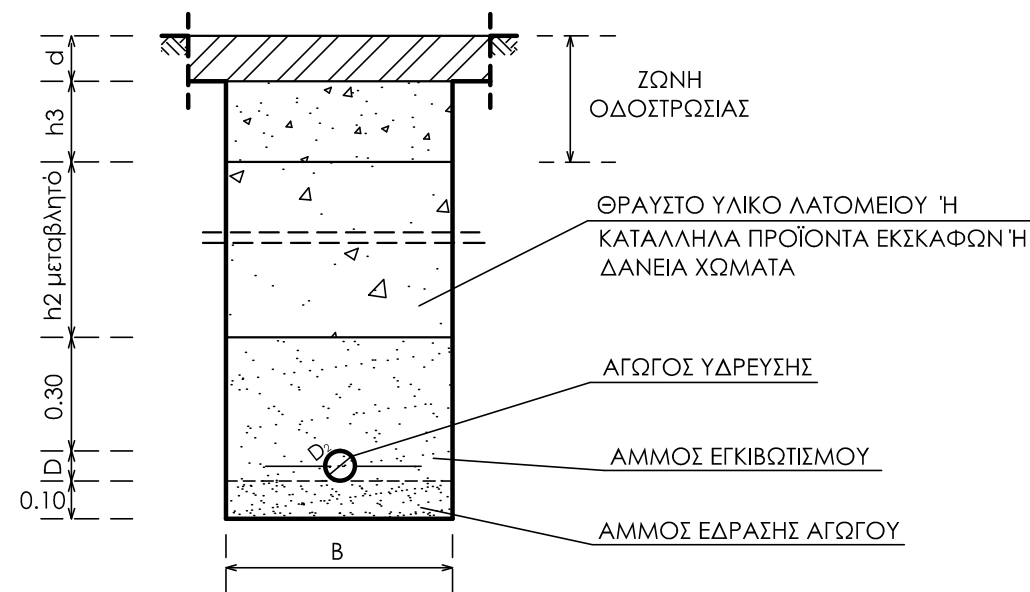

ΠΑΡΑΤΗΡΗΣΕΙΣ

ΖΩΝΗ ΟΔΟΣΤΡΩΣΙΑΣ ΟΡΥΓΜΑΤΩΝ

- Σε τσιμεντοστρωμένους δρόμους μετά την επίωση κατασκευάζεται οδόστρωμα ως εξής:
 - α) $h3 = 0,10 \text{ m}$ (μία στρώση εξυγείανσης βάσης – υπόβασης)
 - β) $d = 0,15 \text{ m}$ σκυρόδεμα οδοστρώσας C 16/20
- Σε χωματόδρομους μετά την επίωση κατασκευάζεται οδόστρωμα ως εξής:
 - α) $h3 = 0,10 \text{ m}$ (μία στρώση εξυγείανσης βάσης – υπόβασης)

ΣΥΜΒΑΤΙΚΗ ΔΙΑΤΟΜΗ ΣΚΑΜΜΑΤΟΣ

Η επιμέτρηση και πληρωμή των χωματουργικών εργασιών θα γίνει σύμφωνα με τα πλάτη που ορίζονται στην ΕΤΕΠ, ΕΛΟΤ 1501-08-01-03-01:2009.

② ΔΙΑΤΟΜΗ ΕΓΚΙΒΩΤΙΣΜΟΥ

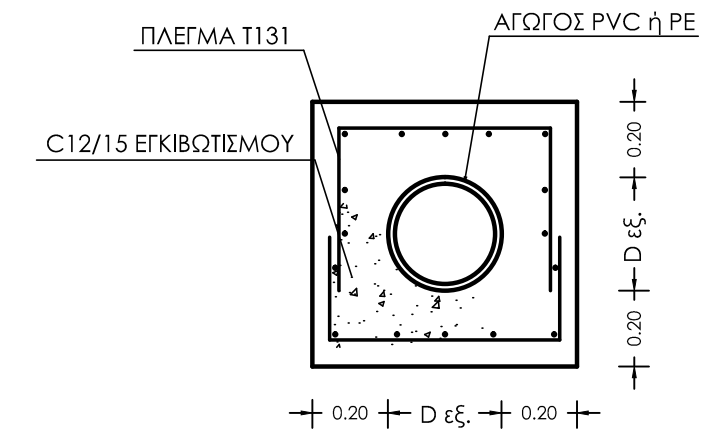

③ ΑΝΑΚΑΤΑΣΚΕΥΗ ΤΣΙΜΕΝΟΣΤΡΩΤΟΥ

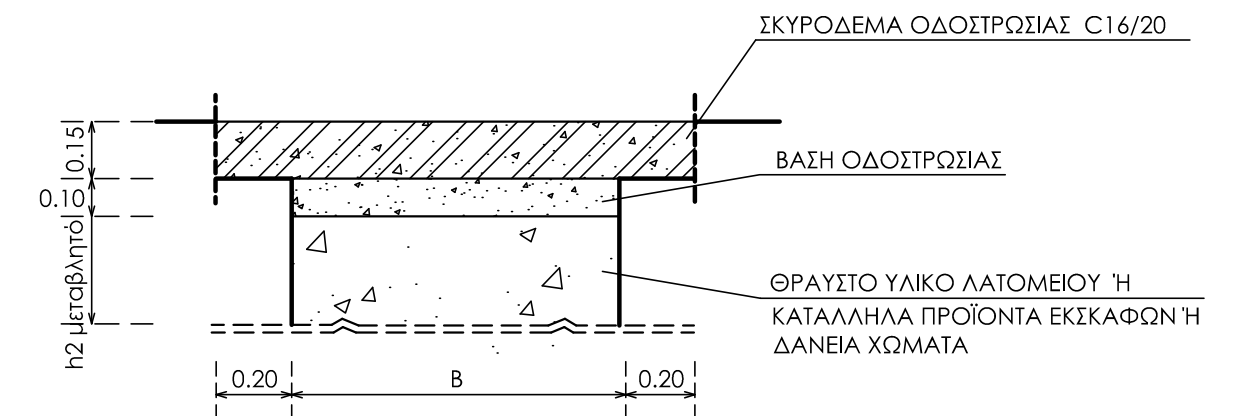

④ ΕΠΙΣΚΕΥΗ ΧΩΜΑΤΟΔΡΟΜΟΥ

